



FH Salzburg

Design & Produktmanagement

Bachelor



kompetent
relevant
nachhaltig

Studium

FH-Prof. Mag. Dr. Günther Grall
Studiengangleiter

»Der Fokus unseres Studiengangs liegt auf der praktischen Umsetzung von Design, eingebettet im Kontext von Marke und Wirtschaft. Unsere Studierenden lernen, Designs und Produkte konsequent im Einklang mit den Prinzipien der Circular Economy zu gestalten. Gemeinsam lehren und arbeiten wir an echtem Fortschritt für eine lebenswerte Zukunft!«

Bridging the design & business gap

Bereit für eine fundierte Design-Ausbildung, die grundlegende Fähigkeiten im Design und im Produktmanagement vermittelt? Bereit für eine Welt, in der Ästhetik eine wichtige Rolle spielt, aber nur im Einklang mit einer Kreislaufwirtschaft? Bereit, mit uns an echtem Fortschritt zu arbeiten? Dann gestalte mit uns die Zukunft neu!

Die Schwerpunkte des Studiums liegen auf Design und Marketing. Ergänzende Studieninhalte vermitteln wissenschaftliche, berufsfeldübergreifende, wirtschaftliche, technische, soziale und praktische Kompetenzen.

Gestaltung mit Haltung

Die gestalterischen Ansprüche mit den ökonomischen und auch ökologischen Anforderungen in Einklang zu bringen, ist eine anspruchsvolle Aufgabe. Design ist ein strategisches Tool, das professionell klare Ziele und Vorgaben aus dem Branding / Marketing umsetzt. Diesen Anspruch lernen die Studierenden von der ersten Stunde an. Die Auseinandersetzung mit zukunftsfähigen und ressourcenschonenden Materialien spielt dabei eine wichtige Rolle.

Umsetzungsorientierung wird GROSS geschrieben

Eine solide Grundausbildung im Studiengang umfasst die Vermittlung des relevanten theoretischen Wissens. Darüber hinaus liegt ein Schwerpunkt auf der Umsetzungsorientierung: Vom Wissen ins Tun kommen. In zahlreichen Lehreinheiten werden die Kenntnisse in Form von Projekten praxistauglich umgesetzt.

Berufspraktikum und Auslandssemester

Im vierten Semester absolvieren Sie ein zwölfwöchiges Pflichtpraktikum (480 Stunden) im In- oder Ausland. Wahlweise können Sie die wichtige Berufserfahrung weiter intensivieren oder einen Auslandsaufenthalt an einer unserer zahlreichen Partnerhochschulen einplanen. Die Wahl konkret bedeutet, dass Sie entweder weitere zehn Wochen (400 Stunden) Praktikum oder Kurse im Ausmaß von 13 ECTS an einer Partneruniversität absolvieren. Neben den fachlichen Kenntnissen werden damit auch Ihre interkulturellen Kompetenzen und Fremdsprachenkenntnisse verbessert, die im Berufsfeld von Design & Produktmanagement sehr gefragt sind.

Jobaussichten und Karriere

Die Fachbereiche, in denen Absolvent*innen des Studiengangs tätig werden, umfassen den gesamten Bereich von der Produktkonzeption bis zur Vermarktung: von der ersten Idee über Produktmanagement, Marktforschung, Gestaltung und Produktion bis hin zum Vertrieb.

In mittleren und großen Unternehmen arbeiten Sie in Bereichen wie z.B:

- Produktdesign, Interior Design, Möbeldesign
- Visualisierung, Planung und Gestaltung
- Produktmanagement
- Marketing
- Marktforschung

*Lisa Dachs, Absolventin
Lead Brand Strategy & Research
bei KISKA*

»Das Studium hat mir die ideale Basis für meinen beruflichen Werdegang geboten. Die Verbindung von Design und Produktmanagement ist ideal, um unterschiedliche Designdisziplinen kennenzulernen und Einblick in die Welt der Strategie zu erhalten. Heute arbeite ich in internationalen und interdisziplinären Teams, die aus Strategen und Designern bestehen – das Studium Design & Produktmanagement hat mir immens dabei geholfen, beide Mindsets zu verstehen und die jeweilige Sprache zu sprechen.«



Studienaufbau



Grundstudium & Schwerpunkte

Im ersten Studienjahr wird Basiswissen in den Bereichen Gestaltung sowie Marketing & Branding vermittelt. Sie lernen theoretische und praktische Grundlagen aus verschiedenen Designbereichen (Möbel-, Industrial-, Interior-Design).

Ab dem dritten Semester können Sie entsprechend Ihrer Interessen und beruflichen Ambitionen einen von drei Schwerpunkten wählen:

- Möbeldesign
- Interior Design
- Industrial Design

In den Projektarbeiten wenden Sie das methodische und theoretische Rüstzeug zunehmend selbstständig in den verschiedenen Maßstäben und mit spezifischem CAD an.

Um Sie für die Circular Economy fit zu machen und Ihnen den Weg zu einer internationalen Karriere zu erleichtern, beinhaltet das Studium ab dem dritten Semester das Wahlpflichtfach »Kommunikationsportfolio«. Hier können Sie eine zweite Fremdsprache (Spanisch, Italienisch oder Schwedisch) wählen oder andere Kenntnisse und Fähigkeiten vertiefen.

Designdialoge. Impulsreihe von Persönlichkeiten.

Eine Besonderheit des Studiengangs ist die Vortragsreihe »Designdialoge«, bei der renommierte Persönlichkeiten aus dem Design- und Marketingbereich regelmäßig ihre Karrierewege und Erfolgskriterien in einem sehr persönlichen Dialog vorstellen.

Exkursionen erweitern den Horizont

Exkursionen im In- und Ausland nehmen einen besonderen Stellenwert im Studium ein. Sie schärfen den Blick nach außen und bieten die Möglichkeit, persönliche Einblicke in renommierte und erfolgreiche Unternehmen sowie Institutionen aus Kunst und Kultur zu erhalten und sich Inspirationen für die eigenen Ideen zu holen.

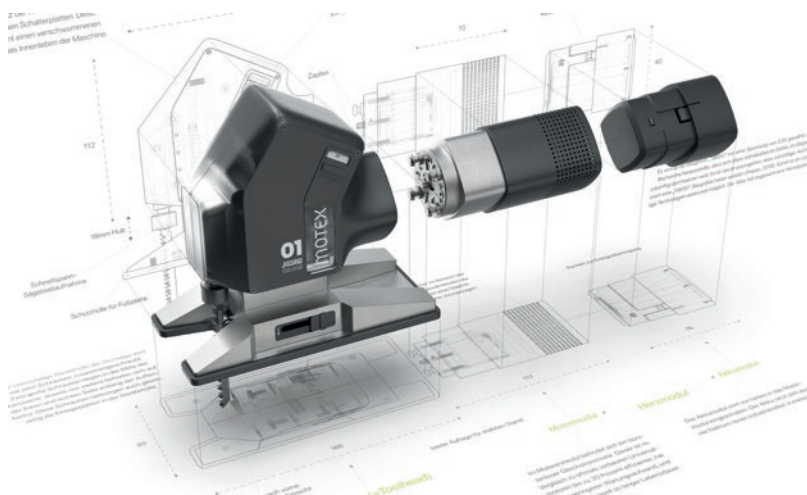

Studienplan

Alle Details und den detaillierten Studienplan finden Sie unter:
www.fh-salzburg.ac.at/dpm

1. Semester	ECTS 30 (SWS 22)
Bildbearbeitung, Typo und Layout 1	2 (2)
CAD und Digital Prototyping 1	3 (2)
Modellbau 1	4 (4)
Designawareness 1	8 (5)
Designtheorie	1 (1)
Darstellungstechnik 1	2 (2)
Vergleichende Werkstofflehre 1	3 (2)
Angewandte Mathematik	2 (1)
Allgemeine Betriebswirtschaftslehre 1	3 (2)
Business Englisch 1	2 (1)

2. Semester	ECTS 30 (SWS 24)
Wissenschaftliches Arbeiten	1 (1)
Bildbearbeitung, Typo und Layout 2	2 (2)
CAD und Digital Prototyping 2	3 (3)
Modellbau 2	1 (1)
Darstellungstechnik 2	2 (2)
Designawareness 2	8 (5)
Designgeschichte	1 (1)
Circular Design und zirkuläre Wertschöpfung	1 (1)
Vergleichende Werkstofflehre 2	3 (2)
Allgemeine Betriebswirtschaftslehre 2	2 (2)
Produkt- und Servicemanagement 1	3 (2)
Grundlagen qualitativer Marktforschung	2 (1)
Business Englisch 2	1 (1)

3. Semester	ECTS 30 (SWS 24)
Bildbearbeitung, Typo und Layout 3	2 (2)
CAD und Digital Prototyping 3	3 (2)
Darstellungstechnik 3	1 (1)
Modellbau 3	1 (1)
Fotografie und Bildbearbeitung 1	3 (3)
Vertiefungsprojekt 1: ¹ Möbel-, Interior- oder Industrial-Design	6 (4)
Circular Design Workshop	2 (2)
Projektmanagement 1	1 (1)
Vergleichende Werkstofflehre 3	3 (2)
Vertiefungsspezifische Technik 1	1 (1)
Produkt- und Servicemanagement 2	3 (2)
Grundlagen quantitativer Marktforschung	3 (2)
Wahlpflichtfach Kommunikationsportfolio 1 ²	1 (1)

4. Semester	ECTS 30 (SWS 1)
Berufspraktikum	16 (0)
Begleitende Lehrveranstaltung Berufspraktikum	1 (1)
Wahlpflichtfach Praktikum: - Erweitertes Berufspraktikum oder - Auslandsstudium	13 (0)

5. Semester	ECTS 30 (SWS 23)
CAD und Digital Prototyping 4	2 (2)
Designmarktforschung und Experimente	3 (2)
Darstellungstechnik 4	1 (1)
Design Dialoge 1	1 (1)
Vertiefung Designtheorie und -geschichte	2 (2)
International Design Workshop	1 (2)

Vertiefungsprojekt 2: ¹ Möbel-, Interior- oder Industrial-Design	9 (5)
Anthropometrie	1 (1)
Vergleichende Werkstofflehre 4	3 (2)
Vertiefungsspezifische Technik 2	3 (2)
Produkt- und Servicemanagement 3	2 (1)
Wahlpflichtfach Kommunikationsportfolio 2 ²	2 (2)

6. Semester	ECTS 30 (SWS 16)
CAD und Digital Prototyping 5	1 (1)
Projektmanagement 2	2 (1)
Fotografie und Bildbearbeitung 2	3 (2)
Design Dialoge 2	1 (1)
Exkursion Designculture	3 (2)
Werbung	3 (2)
Werbe-Schreibwerkstatt	2 (1)
Wahlpflichtfach Kommunikationsportfolio 3 ²	2 (2)
Angewandtes Kosten- und Brandmanagement	2 (1)
Bachelorarbeit	10 (3)
Bachelor Abschlussprüfung	1 (0)

¹ Wählen Sie eine von drei Vertiefungen:
 Möbeldesign, Interior Design oder Industrial Design
² Ab dem dritten Semester stehen Ihnen eine Vielzahl an Wahlpflichtfächern offen, eine genaue Auflistung finden Sie auf unserer Website.

ECTS: European Credit Transfer and Accumulation System
 SWS: Semesterwochenstunden

Der abgebildete Studienplan ist eine exemplarische Übersicht.

FH Salzburg Campus Kuchl

Unser Versprechen

»Wir bilden junge Talente aus, die die Welt von morgen im Sinne einer Kreislaufwirtschaft gestalten und als kompetente Entscheidungs- und Innovations-träger*innen einen echten Beitrag in der Wirtschaft und in der Forschung leisten«.

FH-Prof. Dr. Alexander Petutschnigg
Departmentleiter

Unser Campus liegt eingebettet in einer wundervollen Berg- und Naturkulisse, 20 km vor den Toren Salzburgs. Eine Inspirationsquelle für gelebte Nachhaltigkeit. Und ein Ort, an dem große Dinge wahr werden, Vision und Realität zusammenfinden und neue Wege beschritten werden.

Willkommen am Department Design and Green Engineering:

Ein Campus – sechs Studiengänge

- Design & Produktmanagement (BA/MA)
- Holztechnologie & Holzbau (BA/MA)
- Green Building - Design & Engineering (BA)
- Smart Buildings in Smart Cities (MA)

Seit 30 Jahren stehen Nachhaltigkeit und zukunftsorientierte Lösungen in unserem Fokus. Von der Nutzung innovativer Materialien aus nachwachsenden Rohstoffen, über intelligentes Bauen und Sanieren bis zu Circular Design und Kreislaufwirtschaft widmen sich die Studiengänge am Campus Kuchl ganz dem Ziel einer zukunftsfähigen und verantwortungsvollen Lebensweise. Unser Anspruch: lehren und forschen auf höchstem akademischen Niveau, mit großer Wertschätzung im persönlichen Umgang mit unseren Studierenden.

Grow & start up

Schon während des Studiums wachsen unsere Studierenden über sich hinaus und werden als Absolvent*innen regelmäßig zu Gründer*innen von erfolgreichen Start-ups.

Die FH Salzburg bietet beste akademische Ausbildung mit hohem Praxisbezug, die den Anforderungen von Wirtschaft und Gesellschaft entspricht.

Erfahrene und qualifizierte Lehrende und Vortragende aus Wissenschaft und Praxis garantieren eine Ausbildung auf höchstem Niveau. Gemeinsam mit der erstklassigen Ausstattung unserer Hörsäle und Labore bilden sie die Basis für Ihr erfolgreiches Studium. Unsere Standorte mit insgesamt 18 Bachelor-, 15 Masterstudiengängen und diversen Weiterbildungsangeboten befinden sich in einer der schönsten Gegenden der Welt. Ob Kunst- und Architekturinteressierte, Musikfans oder Outdoorbegeisterte: In Salzburg trifft historisches Erbe auf moderne Lebenskultur.

Unsere weiteren Standorte

Der **Campus Urstein** liegt mitten im Grünen – nur wenige Minuten von der Stadt Salzburg entfernt. Hier befindet sich der Großteil unserer Studiengänge sowie zentrale Verwaltungseinrichtungen. Am **Campus Salzburg (Uniklinikum LKH)** werden Teile der Praxis und des Unterrichts unserer gesundheitswissenschaftlichen Studiengänge abgehalten und am **Campus Schwarzach (Kardinal Schwarzenberg Klinikum)** wird der Studiengang Gesundheits- & Krankenpflege zusätzlich angeboten.

Internationales: Sammeln Sie internationale Erfahrungen an einer unserer rund 190 Partnerhochschulen weltweit.

Career Center: Wir unterstützen Studierende beim Einstieg in die Berufswelt mit Karriereevents und einer Job- und Praktikumsbörse.

Sport: Unser Sportprogramm bietet ein vielfältiges Angebot an Kursen und Trainings.

Studierendenwohnheime: befinden sich direkt an allen Standorten. Bei Bedarf wenden Sie sich direkt an: www.studentenheim.at



Lernen Sie uns näher kennen: [Instagram](#) [YouTube](#) [Facebook](#) [TikTok](#)

Bewerbung & Aufnahme

Siegfried Ebner
Senior Designer, Porsche Design

»Bei der Entstehung der Marke LebensDESIGN in Zusammenarbeit mit den Studierenden des Studiengangs Design & Produktmanagement sind wir keine Kompromisse eingegangen. Entwurf, Material und Verarbeitung entsprachen unseren Erwartungen.«

Studienart: Vollzeit
Dauer: 6 Semester
Abschluss: Bachelor of Arts in Business (BA)
Studienplätze / Jahr: 36
Standort: Campus Kuchl
Kosten: 363 Euro pro Semester + ÖH-Beitrag
Weiterbildung: 4 Semester Masterstudiengang an der FH Salzburg

Zugangsvoraussetzungen

- Allgemeine Hochschulreife *oder*
- Studienberechtigungs- / Berufsreifepfung *oder*
- Einschlägige berufliche Qualifikation¹ *oder*
- Deutsche Fachhochschulreife in den Bereichen Technik, Wirtschaft *oder* Gestaltung

¹Über Zusatzprüfungen entscheidet die Studiengangsleitung.

Aufnahmeverfahren

1. Online-Bewerbung auf der Website der FH Salzburg unter:
www.fh-salzburg.ac.at/online-bewerbung
2. Eintägiges Aufnahmeverfahren mit praktischen Aufgabenstellungen und persönlichem Bewerbungsgespräch am Campus Kuchl

Aktuelle Termine und Fristen finden Sie auf unserer Website.



Weiterführende Informationen
www.fh-salzburg.ac.at/dpm

Kontakt

Fachhochschule Salzburg GmbH
Markt 136a, 5431 Kuchl, Austria
T +43 50 2211-6050
office.ed@fh-salzburg.ac.at
www.fh-salzburg.ac.at

Partner

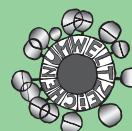

Gedruckt nach der Richtlinie »Druckerzeugnisse« des Österreichischen Umweltzeichens, Offset 5020, UW-Nr. 794

Eine Einrichtung von:



Akkreditiert durch:



Fotocredits

Titelseite: FH Salzburg / Wildbild
Innenseite links: FH Salzburg / Wildbild
Innenseite rechts: FH Salzburg / Ranger und FH Salzburg
Einschlagseite: FH Salzburg / Wildbild